

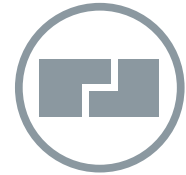

## PLANCHA RÍGIDA DE ESPUMA DE POLIESTIRENO EXTRUIDO (XPS) PARA AISLAMIENTO TÉRMICO DE CUBIERTAS INVERTIDAS Y SUELOS



**Junta perimetral:  
a media madera**



Aislamiento  
térmico



Absorción de agua  
inapreciable a  
largo plazo

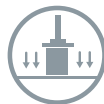

Alta resistencia  
a la compresión



Gran  
durabilidad



Posibilidad de  
aplicar en cubierta  
invertida



Planchas  
reutilizables



Certificados  
AENOR  
EPD

DANOPREN® TR es una plancha rígida de espuma de poliestireno extruido (XPS) con juntas perimetrales a media madera en diferentes espesores. Fabricado sin CFC's, HCFC's ni HFC's.

### VENTAJAS

- Manejo fácil y seguro de las planchas: son ligeras, no irritan la piel, no desprenden polvo, mantienen su integridad física.
- Absorción de agua inapreciable a largo plazo.
- Elevada resistencia a la compresión a largo plazo.
- Presentan una durabilidad pareja a la vida útil del edificio en que se incorporan.
- Eventualmente, puede ser factible la reutilización de las planchas dependiendo del sistema de instalación original
- Se pueden instalar sobre la membrana impermeabilizante, protegiéndola de daños mecánicos y choques térmicos, en el conocido concepto de "cubierta invertida".

### USOS

- Aislamiento térmico para cubiertas planas, tanto convencionales como invertidas.
- Aislamiento térmico para suelos con sobrecargas de uso residencial y comercial.

### GAMA DE PRODUCTOS

Nombre comercial	Espesor (mm)	Conductividad (W/m·K)	m <sup>2</sup> /paquete	N° planchas/paquete
<b>DANOPREN® TR</b> 1,25 x 0,60 m	30	0,033	10,50	14
	40	0,034	7,50	10
	50	0,034	6,00	8
	60	0,034	5,25	7
	80	0,036	3,75	5
	100	0,037	3,00	4

## MODO DE APLICACIÓN

### Cubierta plana invertida

- Se debe colocar una capa separadora de geotextil, tipo DANOFELT® PY 150 entre la plancha de DANOPREN® TR y la lámina impermeabilizante, si la lámina es de pvc el geotextil debe ser tipo DANOFELT® PY 300.
- Las planchas se instalarán flotantes, al tresbolillo con juntas contrapeadas en filas sucesivas y con sus juntas a media madera a tope.
- En los puntos singulares, las planchas DANOPREN® TR tendrán una holgura mínima de 5 mm.
- Se dispondrá una capa de separación adecuada (geotextil tipo DANOFELT® PY 200) entre las planchas DANOPREN® TR y el lastre o protección pesada.
- Se evitará que el lastre sobre las planchas forme una capa estanca a la difusión de vapor.

### Suelos residenciales y comerciales

- El forjado o soporte estructural presentará una nivelación y planicidad adecuadas.

- Las planchas de DANOPREN® TR se colocarán flotantes, a tope unas contra otras, y a matajuntas.
- En el caso de aislar una solera, se colocarán las planchas DANOPREN® TR sobre el terreno, una vez compactado éste, si se dispone un film plástico como barrera impermeable, se recomienda colocarlo por encima de las planchas DANOPREN® TR.
- El pavimento se recibirá sobre las planchas con una capa de mortero de espesor mínimo en 40 mm. Para pavimentos ligeros o encolados, se recomienda una capa de mortero en un espesor mínimo de 30 mm armada como mínimo con un mallazo de 220 g/m<sup>2</sup>.
- En el caso de suelos calefactados, se colocaran las planchas DANOPREN® TR por debajo del sistema de calefacción.

## ALMACENAJE Y CONSERVACIÓN

- No exponer a temperaturas superiores a 75 °C.
- Proteger de la luz solar directa durante su almacenamiento en largos períodos de tiempo.
- Puede ser almacenado al aire libre, no se ven afectadas por lluvia, nieve o hielo.

## SOLUCIONES COMPATIBLES

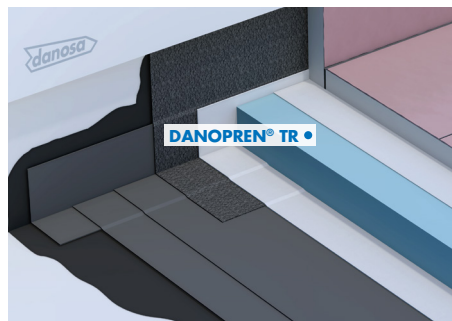

Cubierta plana transitable uso privado

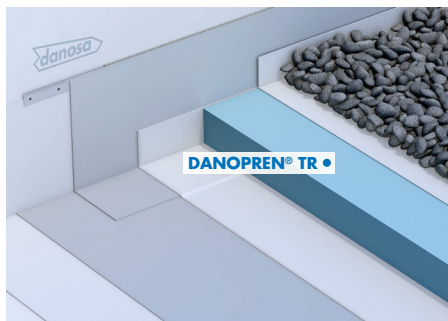

Cubierta plana invertida no transitable

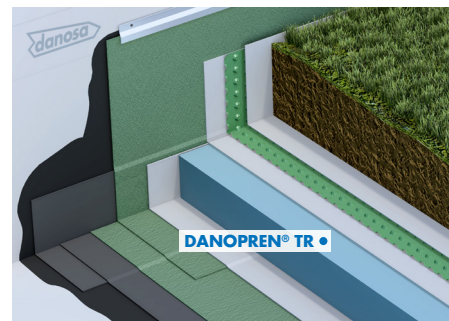

Cubierta plana ajardinada intensiva

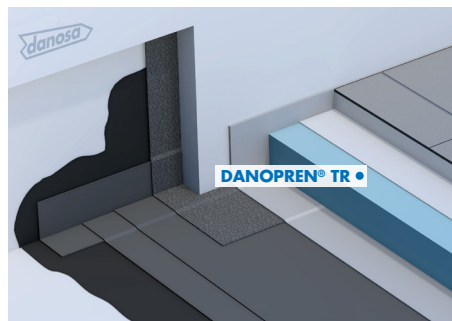

Cubierta acústica técnica

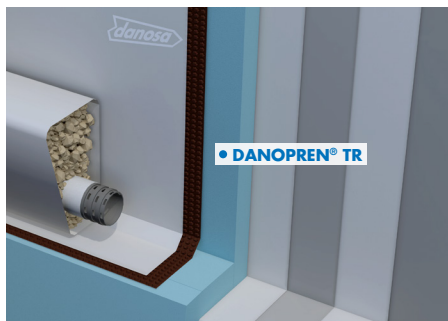

Muros enterrados

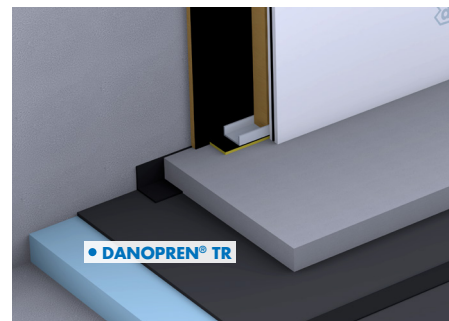

Suelo flotante básico termoacústico

